

～次世代製造技術に挑む～

モノづくり マッチング Japan 2014

構成展

- 3D / 造形技術展
- 表面仕上げ・バリ取り加工技術展
- 機能材料・加工技術展

出展のご案内

会期

2014年
10月15日(水)～17日(金)

10:00～17:00

会場

東京ビッグサイト 東ホール

同時
開催展

- 2014洗淨総合展
- VACUUM2014 - 真空展
- Japan Robot Week2014

<http://www.nikkan.co.jp/eve/match/>

主催



日刊工業新聞社

さらに進んだ**マッチング**商談を行うための**展示会、開催!!**

開催にあたり

本展は、「次世代製造技術に挑む」をテーマに、モノづくりの中でも注目度が高く、かつ専門性の高い分野に絞り込んで開催いたします。

とりわけ本展は『会期中の商談機会の充実』を図るべく、事前のアポイントメントから会場での商談システムを構築・運営いたします。

出展者の会期中の商談件数や商談クオリティを上げ、『出展効果の高い展示会』を創出することで、次世代製造技術革新、産業の発展に寄与することを目的といたします。また、同時開催の「洗浄総合展」「真空展」「Japan Robot Week」には、モノづくりに関わる来場者が多数来場するため、ビジネスにつながる商談が期待できます。

開催概要

名称：モノづくりマッチングJapan2014

テーマ：～次世代製造技術に挑む～

主催：日刊工業新聞社

会期：2014年10月15日(水)～17日(金) 10:00～17:00

会場：東京ビッグサイト 東ホール

構成展：■ 3D/造形技術展

■ 表面仕上げ・バリ取り加工技術展

■ 機能材料・加工技術展

入場料：一般：1,000円(事前登録者、招待券持参者は無料)

学生・団体(15名以上)：無料

同時開催展：2014洗浄総合展(主催：公益社団法人日本洗浄技能開発協会、日本産業洗浄協議会、日刊工業新聞社)

VACUUM2014-真空展(主催：日本真空工業会、一般社団法人日本真空学会)

Japan Robot Week2014(主催：日刊工業新聞社、他関連団体)

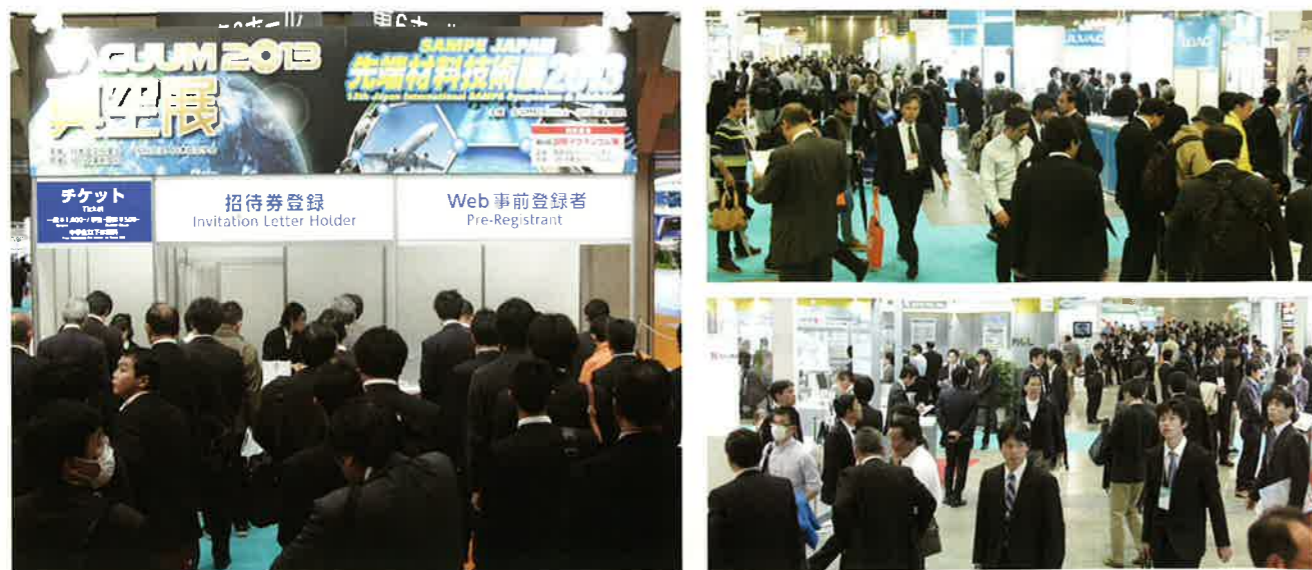

(過去の同時開催展の様子)

主役は「ビジネスチャンス」を意欲的に望む、**出展者の皆様です!!**

展示会 × マッチング = 効率的な商談

本展示会は出展者の技術発信にとどまらず、来場者・出展者間の商談を促進する展示会です。展示会会期中に効率の高いマッチング(商談)を創出するため、事前にWeb上にて事前アポイントシステムを提供するほか、アポイント成立の際は会場内に設置する個室商談ルームをご利用いただけます。

マッチング(会場内商談ルーム利用)の大まかな流れ

- STEP 1 出展者情報の登録**

出展者▶ 事前アポイントシステムへの情報登録
出展者名や出展物だけでなく、
・ターゲット来場者 ・可能な商談レベルなどを登録いただけます。
- STEP 2 出展者情報公開**

本展公式ホームページにて公開(一部非公開)。
来場者(マッチング希望者)への情報提供。
- STEP 3 来場者登録**

来場者▶ 来場事前登録・マッチングリクエスト受付
名刺情報の事前登録に加え、希望者には事前アポイントシステムを使った、出展者とのマッチングリクエストの受付をおこないます。
なおマッチングには、特定の出展者やマッチング希望リクエスト属性から出展者を探し出し、リクエストすることも可能です。
- STEP 4 マッチング**

出展者▶ リクエストのあった出展者は、来場者からのリクエスト内容を吟味、応談の可否を決定。
OKの際は商談ルームを予約いただけます。

事前アポイント 完了

ご予約頂いた日時の
会場内商談ルームにて
ご商談を行ってください。

※ 会場内商談ルームは主催者側にて設営・管理いたします。また上記マッチングにおける公式ホームページの「商談ルーム予約」までのやりとりは主催者も情報共有いたしますのでご了承ください。

3D / 造形技術展

Additive Manufacturing Fair

主催: 日刊工業新聞社
共催: モノづくり日本会議
後援: 経済産業省、文部科学省
協賛: 独立行政法人 産業技術総合研究所、一般財団法人 素形材センター、一般財団法人 製造科学技術センター、一般社団法人 日本鋳造協会 他 《申請予定》

開催目的

次世代モノづくりのアイテムとして注目を集める3D造形技術。「モノづくり」に革新をもたらすと言われるこの技術は、同時に「全く新しい価値を持った製品・部品」製造が普及のカギを握る、とさえ言われています。試作としての普及、手軽な造形技術としての拡がりを支持しながら、『高付加価値製品(部品)』製造のフラッグシップとなりうる3D造形技術について「ものづくり」現場からの積極的な商談が不可欠と考えます。

本分野は、国家プロジェクトも動き出し、我が国の成長戦略の柱の一つとして益々推進の機運が高まりつつあります。関連業界の出展者と来場者のマッチングを通じ、本展が日本の製造業の競争力を維持・強化する一助となればと考えます。

出展対象

3Dプリンタ、3Dスキャナ、3D CAD、3Dレーザ造形、光造形、切削プリンタ、シュミレーションシステム、ディスプレイシステム、VR・ARシステム、解析技術、関連ソフトウェア、試作サービス、関連機器・装置、部品、材料、技術、サービス ほか

商談対象

3D造形技術を用いたモノづくりに関心のある方
高付加価値製品・部品製造に関心のある方
試作サービスを提供している企業

開催内容

- ・展示会
- ・技術セミナー
- ・(樹脂)造形シミュレーション実演

表面仕上げ・バリ取り加工技術展

Surface Finishing and Deburring Technology Fair

主催: 公益社団法人 砥粒加工学会 バリ取り加工・研磨布紙加工技術専門委員会 / 日刊工業新聞社
共催: BEST-JAPAN 研究会

開催目的

工業製品・部品に付加価値を与える『バリ取り』『エッジ仕上げ』加工技術にはすでに多くの方法が確立し、モノづくりの現場で採用され評価されています。

これらの加工技術は、今後求められるモノづくりの精度向上、高品質化には不可欠です。一方、情報や知識の不足が原因となるミスマッチングも多く、これらの解消を目的とした情報発信や技術交流、そして何より「ユーザーとメーカー(技術提供者)」とのマッチングチャンスが求められています。

本展では、出展者からの技術展示にとどまらず、学術の見地からみた実践的な加工技術セミナーを開催し、高レベルの知識と技術を発信いたします。

さらに「商談マッチングシステム」を活用し、「ユーザーのもつ課題をメーカー(出展者)が総掛かりで解決にあたる」展示会を創出いたします。

出展対象

バリ取り、エッジ仕上げ、表面仕上げ、表面処理 など
金属加工・部品製造に関わる最終仕上げ工程における専門技術・機器・装置

商談対象

金属加工、部品製造部門

開催内容

- ・展示会
- ・技術セミナー(講習会)

機能材料・加工技術展

Functional / Composite Material and Manufacturing Technology Fair

主催: 日刊工業新聞社

開催目的

先端複合材料をはじめとする機能性材料の紹介を軸に、成形加工技術・評価・計測技術や製品等を紹介し、用途拡大を図るほか、更に新しい「高付加価値」材料・製品創出のための商談の場とします。

出展対象

炭素繊維、炭素繊維複合材料、炭素繊維強化プラスチック(CFRP)、繊維強化プラスチック(FRP)、アルミニウム・マグネシウム・チタン、エンブラ・スーパーエンブラ・発泡樹脂、ハイテン・特殊鋼板、セラミックス・ファインセラミックス・軽量化ガラス、試薬、機能性塗料、成形加工・複合化、加工機械及び設計・試験・検査・計測・シミュレーション装置、工具、部品、製品、材料リサイクル、ほか

商談対象

高付加価値製品・部品製造に関心のある方、研究者

開催内容

- ・展示会
- ・出展者技術発表会(ワークショップ)

ゾーニングイメージ

東京ビッグサイト 東1-3ホール内に本展及び同時開催の3展(2014洗浄総合展・VACUUM2014-真空展・Japan Robot Week2014)をレイアウトし、相互に来場可能といたします。また、会場内にはセミナー会場と商談室の設置も予定しております。



※レイアウト及びゾーンの大きさは変更となる可能性があります。

出展要領

Aタイプ

出展料金 1小間 9㎡(間口2.97m×奥行×2.97m×高さ2.7m)
 =**324,000円**(税込)
 ※カーペットは付いておりません。

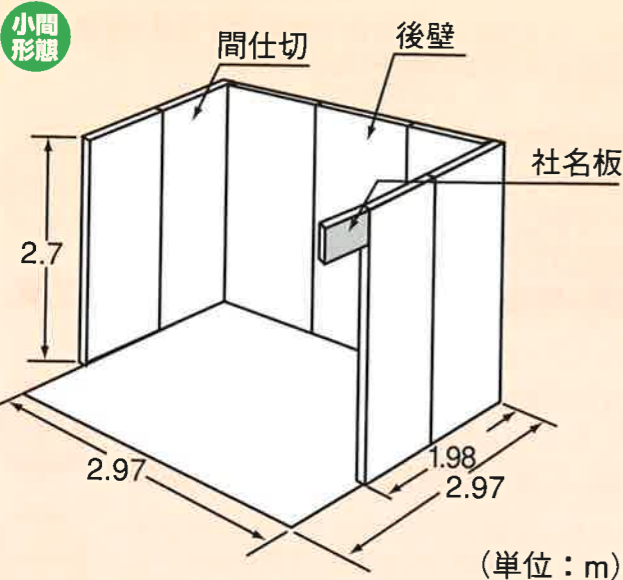

Bタイプ

中小企業者のみ申込可

出展料金 1小間 6㎡(間口2.97m×奥行×1.98m×高さ2.7m)
 =**270,000円**(税込)
 ※カーペットは付いておりません。

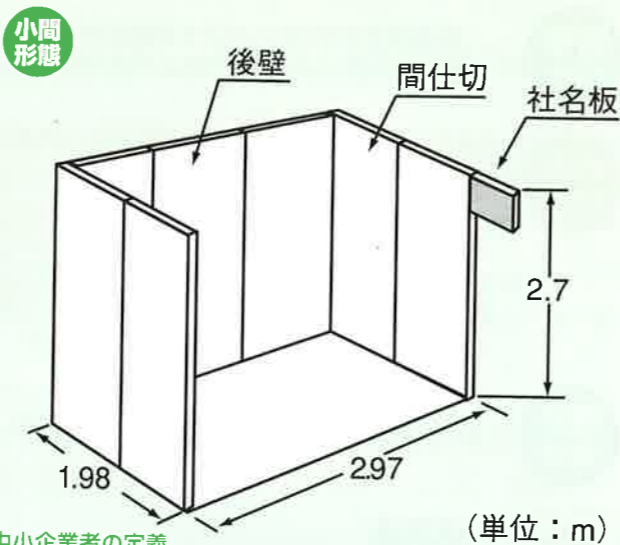

(単位：m)

中小企業者の定義

業種分類	中小企業基本法の定義
製造業その他	資本金の額又は出資の総額が3億円以下の会社又は常時使用する従業員の数が300人以下の会社及び個人
卸売業	資本金の額又は出資の総額が1億円以下の会社又は常時使用する従業員の数が100人以下の会社及び個人
小売業	資本金の額又は出資の総額が5千万円以下の会社又は常時使用する従業員の数が50人以下の会社及び個人
サービス業	資本金の額又は出資の総額が5千万円以下の会社又は常時使用する従業員の数が100人以下の会社及び個人

※株式会社日本政策金融公庫法等の中小企業関連立法においては、政令によりゴム製品製造業(一部を除く)は、資本金3億円以下または従業員900人以下、旅館業は、資本金5千万円以下または従業員200人以下、ソフトウェア業・情報処理サービス業は、資本金3億円以下または従業員300人以下を中小企業としています。
 ※左記の業種分類は日本標準産業分類第10回改訂分類に基づきます。

※角小間の場合は、出展者の要望がない限り、通路側の壁はありません。

参考！パッケージディスプレイ

展示と装飾を簡略化し、出展経費節減をサポートします。

基本設備

- パンチカーペット(色選択)
- パラペット(白、システムパネル仕様)
- 社名カッティング文字 一カ所
- 電気幹線工事費・電気使用料(1Kwまで)
- 受付カウンター 1台
- パイプイス 1脚
- 蛍光灯 2灯
- コンセント 1個
- 名刺受 1個

Aタイプ 1小間仕様

出展料+**79,000円**(税込)

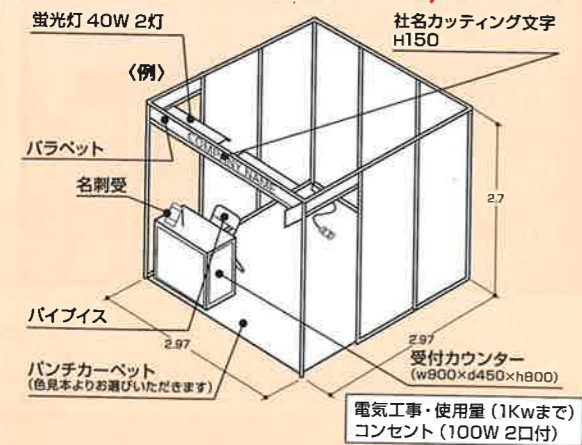

Bタイプ 1小間仕様

中小企業者のみ申込可

出展料+**71,000円**(税込)



※2小間以上についてもご用意できます。
 ※電気を1kw以上を使用の場合は、別途電気幹線工事費と電気使用料がかかります。その他プランなど詳細とお申し込みは出展者説明会【2014年 8月】にてご案内いたします。

※角小間の場合は、出展者の要望がない限り、通路側の壁はありません。

出展者ワークショップのご案内

会場内特設会場にて、有料でワークショップの開催を行います。
 ご希望の出展者は出展申込書に希望枠をご記載ください。

名 称: 「モノづくりマッチングJapan2014」ワークショップ
 会 場: 東京ビッグサイト 「モノづくりマッチングJapan2014」内特設会場
 形 式: スクール形式
 費 用: 1セッション **54,000円**(税込)
 定 員: 100名
 備 品: 演台、プロジェクター、マイク、スクリーン、レーザーポインターを各一台
 椅子、長机
 時 間: 1セッション 60分以内(質疑応答を含む)
 セッション数: 10/15(水)から10/17(金)の各日5セッション、計15セッション
 注 意 事 項: ワークショップの発表者は、「モノづくりマッチングJapan2014」の出展者に限ります。
 参考資料等は発表会社で準備・配布をしてください。
 聴講料は無料とします。
申し込み締め切り: 2014年 6月30日(月)

タイムスケジュール

	10/15(水)	10/16(木)	10/17(金)
10:30~11:30	A	F	K
11:50~12:50	B	G	L
13:10~14:10	C	H	M
14:30~15:30	D	I	N
15:50~16:50	E	J	O



出展申込

出展申込書(別紙)に必要な事項をご記入の上、下記事務局にFAXまたは郵送にてお申し込みください。

出展料のお支払い

出展申込の内容を確認後、請求書を送付いたします。
本展開催の1ヶ月前【2014年9月12日(金)】までにお振り込みください。

出展契約の変更または取り消し

出展申込後の出展変更、取り消しは文書にてその理由を明記し、事務局の承認を得てください。
 出展取り消しに際しては以下の通り**キャンセル料**が発生いたします。

・申込日~出展者説明会前日まで……………**出展料の50%** ・出展者説明会当日以降……………**出展料の100%**

申込締切

2014年6月30日(月)

開催までのスケジュール

6月30日(月)	出展締切
8月上旬	出展者説明会
9月上旬	諸届提出期限
10月13日(月)~10月14日(火)	搬入・施工
10月15日(水)~10月17日(金)	会期
10月17日(金)	搬出(終了後即日)

会場アクセス



東京ビッグサイト(東京国際展示場)

〒135-0063 東京都江東区有明3-11-1

●りんかい線

国際展示場駅徒歩7分

大崎駅(JR)←13分→**国際展示場駅**←5分→新木場駅(JR、東京メトロ 有楽町線)

※大崎から新宿・大宮方面へJR埼京線相互直通運転

●ゆりかもめ

国際展示場正門駅下車 徒歩約3分

新橋駅(JR、東京メトロ、都営地下鉄)←22分→**国際展示場正門駅**

豊洲駅(東京メトロ)←8分→**国際展示場正門駅**

●路線バス(都営バス)

東16系統:東京駅八重洲口(豊洲駅前経由)←40分→**東京ビッグサイト**

都05系統:東京駅丸の内南口(勝どき駅前経由)←40分→**東京ビッグサイト**

門19系統:門前仲町(豊洲駅前経由)←30分→**東京ビッグサイト**

●海上バス(水上バス)

日の出橋(JR浜松町駅下車徒歩7分)←20分→**有明客船ターミナル**(下船すぐ)

出展のお申し込み・問い合わせ先

日刊工業新聞社 業務局 イベント事業部 「モノづくりマッチング Japan 2014」事務局

〒103-8548 東京都中央区日本橋小網町14-1

TEL: 03-5644-7221 FAX: 03-5641-8321 e-mail: j-event@media.nikkan.co.jp